

**iQ100**  
**SR615X00CH**  
**speedMatic Lave-vaisselle 45 cm**  
**Tout intégrable**



**A+**



varioSpeedPlus pour un lavage et un séchage 3 fois plus rapides# des technologies innovantes pour une commande intelligente et la perfection dans les moindres détails.

- ✓ Une vaisselle étincelante avec des cycles de lavage et de séchage jusqu'à 66% plus courts grâce à la fonction varioSpeedPlus.
- ✓ infoLight projette une lumière bleue sur le sol de la cuisine lorsqu'un programme est en cours et l'éteint lorsque le programme est terminé.
- ✓ Le panier supérieur est réglable en hauteur pour loger des assiettes plus grandes dans le panier inférieur.
- ✓ Par la simple pression d'un bouton, le programme automatique adapte le cycle de lavage à la salissure de la vaisselle.
- ✓ Fonction aquaStop®# une garantie à vie contre tout dégât des eaux.

### Équipement

#### Données techniques

Consommation d'eau (l) : 8.5  
 Pose-libre,Encastrable : Encastrable  
 Hauteur sans top (mm) : 815  
 Taille de la niche d'encastrement (mm) : 815-875 x 450 x 550  
 Profondeur porte ouverte à 90° (mm) : 1150  
 Pieds réglables : Yes - front only  
 Réglage maximum de la hauteur des pieds (mm) : 60  
 Plinthe réglable : Horizontale et verticale  
 Poids net (kg) : 29.3  
 Poids brut (kg) : 31.0  
 Puissance de raccordement (W) : 2400  
 Intensité (A) : 10  
 Tension (V) : 220-240  
 Fréquence (Hz) : 50; 60  
 Longueur du cordon électrique (cm) : 175  
 Type de prise : Fiche suisse avec fil de terre  
 Longueur du tuyau d'alimentation (cm) : 140  
 Longueur du tuyau d'évacuation (cm) : 190  
 Code EAN : 4242003822456  
 Nombre de couverts : 9  
 Classe énergétique (2010/30/CE) : A+  
 Consommation d'énergie annuelle (kWh/annum) - nouveau (2010/30/EC) : 220  
 Consommation d'énergie (kWh) : 0.78  
 Consommation d'électricité en mode laissé sur marche - NEW (2010/30/EC) : 0.10  
 Consommation d'électricité en mode arrêt (W) - NEW (2010/30/EC) : 0.10  
 Consommation d'eau annuelle (l/an) - nouveau (2010/30/EC) : 2380  
 Classe d'efficacité de séchage : A  
 Programme de référence : Eco  
 Durée du cycle du programme de référence (min) : 195  
 Niveau sonore (dB(A) re 1 pW) : 48  
 Type de construction : Intégration total

#### Accessoires en option

SZ73300	SUPPORT VERRES A PIED PANIERS VF OU VFL
SZ73010	CHARNIERE MOBILE INSTALLATION LV HAUTEUR
SZ73005	Jeu de fixation Niro
SZ73000	KIT LAVAGE 4ELEMENTS POUR LAVE-VAISSELLE
SZ72010	RALLONGE AQUASTOP



**iQ100**  
**SR615X00CH**  
**speedMatic Lave-vaisselle 45 cm**  
**Tout intégrable**

#### Équipement

##### Puissance et consommation

- Capacité 9 couverts standards
- Classe d'efficacité énergétique : A+
- Consommation d'électricité en programme : Eco 50°C : 220 kWh par an, basé sur 280 cycles standards qui utilise de l'eau froide et le mode basse puissance. La consommation réelle dépend de la manière dont l'appareil est utilisé.
- Consommation d'eau en programme Eco 50°C : 2380 litres par an, basé sur 280 cycles standards. La consommation réelle dépend de la façon dont le lave-vaisselle est utilisé.
- Consommation d'électricité en programme Eco 50°C : 0.78 kWh
- Consommation d'électricité avec connection sur l'eau chaude pour le programme Eco 50: 0.6 kWh
- Consommation en mode éteint / veille : 0.1 W / 0.1 W
- Consommation d'eau en programme Eco 50: 8.5 l
- Classe d'efficacité de séchage : A
- Puissance acoustique: 48 DB(A) re 1 pW

##### Programmes et fonctions spéciales

- 5 Programmes : Intensif 70 °C, Auto 45-65 °C, Eco 50 °C, 1H 65 °C, Rapide 45 °C
- 1 fonction spécial: varioSpeed Plus

##### Technologie lavage et séchage

- Système hydraulique speedMatic
- Aqua-Sensor, Capacité variable automatique
- Assistant de dosage
- Automatisation de nettoyage
- Protection verre
- Bras d'aspersion duoPower dans le panier supérieur
- Echangeur de chaleur
- iQdrive- moteur
- Filtre autonettoyant incurvé à 3 niveaux
- Revêtement intérieur: Acier inox

##### Système de panier

- Paniers vario
- Paniers argent
- Panier supérieur réglable en hauteur
- Support à couverts dans le panier supérieur
- Rangée de support rabattables dans la partie inférieure (2x)
- Panier à couverts variable dans le panier inférieur

##### Commande et affichage

- Affichage par LED du déroulement du programme
- Signal sonore fin de cycle
- infoLight
- Couleur du LED: rouge
- Programmation du départ différé: 3, 6 ou 9 h
- Témoin électronique du niveau de sel
- Témoin du produit de rinçage

##### Sécurité

- aquaStop avec garantie
- Les informations se rapportent au programme Eco 50°C. Ce programme est indiqué pour le lavage de la vaisselle normalement sale. Il consomme particulièrement peu d'eau et d'électricité.

##### Informations techniques et accessoires

- Pied arrière réglable par l'avant

- Dimensions (H x L x P): 81.5 x 44.8 x 55 cm
- Protection anti vapeur incl.

iQ100  
SR615X00CH  
speedMatic Lave-vaisselle 45 cm  
Tout intégrable

Dessins sur mesure

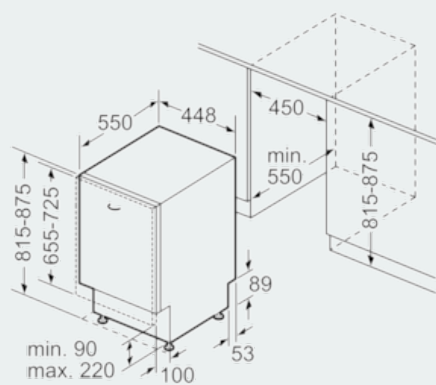

Mesures en mm